



- (1) Accès facile par dessus le bord de la plate-forme lorsque la table élévatrice est installée dans une cuvette.
- (2) Des rails de sécurité sont prévus sous les 4 cotés de la plate-forme protégeant des coincements quelconques. La descente sera immédiatement interrompue lors d'une pression du rail et ne pourra être rétablie qu'après avoir donné une impulsion de levage.
- (3) Les ciseaux des tables d'une longueur inférieure à 3 mètres sont normalement construits en acier laminé. Les ciseaux des tables plus importantes sont constitués de tubes carrés afin d'améliorer la stabilité. De solides tubes de torsion entre les ciseaux assurent une parfaite synchronisation et stabilité lors de charges inégales.
- (4) Tous les galets peuvent être remplacés. En exécution normale, l'axe central et les axes de vérin sont en acier Fe510. Pour des applications plus lourdes, l'axe central et/ou les axes de vérin sont chromé-durs, et pourvus le cas échéant de graisseurs et de roulements sphériques étanches DIN 648E. Il est recommandé pour des applications très sévères, telles que dans un environnement abrasif ou agressif et lors d'un usage continu 24h/24 de prévoir également des roulements sphériques.
- (5) Le moteur du groupe hydraulique compact, ne tournant qu'à 1400 tours/minute offre une usure minimale et un niveau sonore limité à moins de 70 dB(A). Le filtre à haute pression incorporé protège la vanne de descente contre toute particule étrangère. La vitesse de

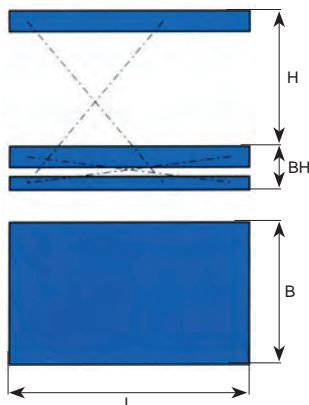
- Course de levage d'environ 62% de la longueur de la plate-forme.
- Capacité nominale jusqu'à 15 tonnes.
- Disponible sur mesure.
- Construction robuste.



Type E50-315, 5 tonnes

descente est réglable en continu par une vanne adéquate. La tension standard de raccordement est de 400V-III-50Hz. Protection IP54. Le raccordement de la table élévatrice au réseau doit se faire à un interrupteur de sécurité à proximité immédiate. Un boîtier de commande de type homme-mort, avec les fonctions « levage », « descente » et « arrêt de sécurité », pourvu d'un câble de 3 mètres de longueur, permet d'utiliser la table dès sa fourniture. La tension de commande standard est de 24V-50Hz.

- (6) Les béquilles de sécurité permettent des interventions en toute sécurité.
- (7) Les galets peuvent être remplacés aisément.
- (8) Afin d'obtenir des surfaces de cylindres ultra-lisses ayant $R_{a} \leq 0,4 \mu\text{m}$, les cylindres sont fabriqués en acier Fe510 de haute qualité, puis alésés et polis pour enfin subir un contrôle de qualité rigoureux. Les tiges de vérin répondent aux mêmes exigences que les cylindres : elles sont chromées-durs de $\geq 25 \mu\text{m}$. Une soupape d'étranglement en cas de rupture de flexible hydraulique est incorporée dans la base de chaque cylindre. D'éventuelles fuites internes sont évacuées par un flexible de retour vers le réservoir (sauf les modèles S). Les flexibles de pression répondent à la norme DIN 20066. Les cylindres répondent au coefficient de sécurité de 1,8.



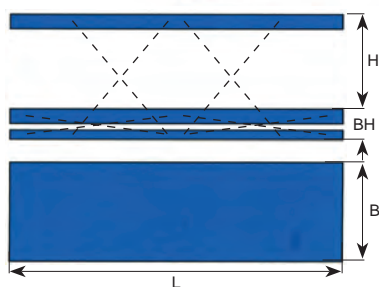
Réf.	Capacité (kg)	L x B (mm)	H (mm)	BH (mm)	Temps (s)	Puissance (kW)	Poids (kg)	Code art.
EL 5-80	500	1000 x 800	600	190	7	0,75	140	
EL 10-80	1000	1000 x 800	600	190	14	0,75	160	
EL 5-100	500	1250 x 800	800	190	10	0,75	180	
EL 10-100	1000	1250 x 800	800	190	16	0,75	210	
EL 20-100	2000	1250 x 800	780	220	32	0,75	270	
EL 30-95	3000	1250 x 800	700	240	18	1,5	280	
EL 10-125	1000	1600 x 800	1000	230	24	0,75	320	
EL 20-125	2000	1600 x 800	1000	240	48	0,75	350	
EL 30-125	3000	1600 x 1000	970	280	48	0,75	450	
EL 20-160	2000	2000 x 1000	1300	280	30	1,5	700	
EL 30-165	3000	2000 x 1250	1250	350	45	1,5	900	
EL 10-195	1000	2500 x 1000	1600	280	30	1,5	700	
EL 20-195	2000	2500 x 1250	1600	360	45	1,5	900	
EL 30-195	3000	2500 x 1250	1600	380	55	1,5	1000	

Tables élévatrices à double ciseau horizontal

Type EHL



- Course de levage d'environ 32% de la longueur de la plate-forme.
- Capacité nominale jusqu'à 30 tonnes.
- Utilisable pour de grandes longueurs.
- Synchronisation mécanique.



Réf.	Capacité (kg)	L x B (mm)	H (mm)	BH (mm)	Temps (s)	Puissance (kW)	Poids (kg)	Code art.
EHL 10-80	1000	2000 x 800	600	190	14	0,75	250	
EHL 20-80	2000	2000 x 800	600	190	28	0,75	300	
EHL 10-100	1000	2500 x 800	800	190	20	0,75	380	
EHL 20-100	2000	2500 x 1000	800	190	32	0,75	420	
EHL 40-100	4000	2500 x 1000	780	220	30	1,5	580	
EHL 20-125	2000	3200 x 1000	1000	230	48	0,75	650	
EHL 40-125	4000	3200 x 1000	1000	240	48	1,5	720	
EHL 60-125	6000	3200 x 1000	970	280	48	1,5	800	
EHL 20-155	2000	4000 x 1000	1300	260	30	1,5	1000	
EHL 40-160	4000	4000 x 1250	1300	320	30	3	1300	
EHL 60-165	6000	4000 x 1250	1250	390	45	3	1600	
EHL 20-165	2000	5000 x 1500	1600	320	30	3	1700	
EHL 40-195	4000	5000 x 1500	1600	400	45	3	2000	
EHL 60-195	6000	5000 x 1500	1600	420	55	3	2300	

Tables élévatrices à double ciseau vertical

Type EVL



- Course de levage d'environ 120% de la longueur de la plate-forme.
- Utilisable pour compenser de grandes différences de hauteur.
- Capacité nominale jusqu'à 4 tonnes.

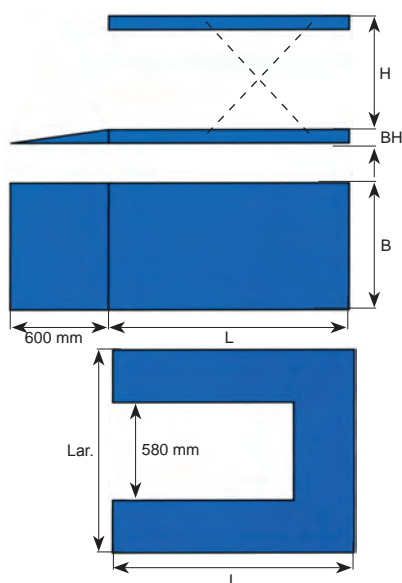
Réf.	Capacité (kg)	L x B (mm)*	H* (mm)	BH* (mm)	Temps (s)	Puissance (kW)	Poids (kg)	Code art.
EVL 3-92	300	600 x 500	700	220	12	0,75s1	100	
EVL 5-104	500	700 x 500	800	230	14	0,75s1	130	
EVL 5-124	500	800 x 700	1000	240	20	0,75s1	140	
EVL 5-140	500	1000 x 800	1150	250	14	0,75s1	200	
EVL 10-140	1000	1000 x 800	1150	250	28	0,75s1	230	
EVL 5-188	500	1250 x 900	1550	330	16	0,75	270	
EVL 10-188	1000	1250 x 900	1550	330	32	0,75	350	
EVL 10-220	1000	1500 x 1000	1800	400	48	0,75	480	
EVL 20-220	2000	1500 x 1000	1700	420	40	1,5	550	
EVL 5-242	500	1600 x 900	2000	380	24	0,75	400	
EVL 10-242	1000	1600 x 1000	2000	420	48	0,75	500	
AVL 10-280	1000	2000 x 1000	2400	420	60	0,75	800	
EVL 20-290	2000	2000 x 1000	2400	520	54	1,5	1000	

* se référer au schéma des tables élévatrices à double ciseau horizontal.



- Pour Euro-palettes.
- Cuvette superflue.
- Pour fréquence de levage moyenne.

Table élévatrice SEL5-80, capacité 500 kg avec groupe hydraulique externe. La rampe d'accès permet au transpalette de déposer sa charge directement sur la table élévatrice. Ce type de table est également disponible sans rampe d'accès mais avec des découpes pour les fourches, permettant au transpalette de rester au sol. (type SVEL)



Réf.	Capacité (kg)	L X B (mm)	H (mm)	BH (mm)	Temps (s)	Puissance (kW)	Poids (kg)	Code art.
SEL 5-80	500	1400 x 800	700	80	10	0,75s3	160	
SEL 10-80	1000	1400 x 800	700	90	20	0,75s3	180	
SEL 20-80	2000	1400 x 1000	700	90	20	1,5s3	250	
SUEL 10-80	1000	1400 x 1100	700	90	20	0,75s3	200	
SUEL 15-80	1500	1400 x 1100	700	112	20	0,75s3	230	

Excécutions spéciales

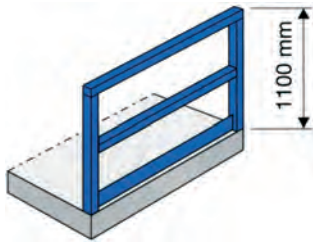


Les tables élévatrices en **acier inoxydable** sont idéalement conçues pour une utilisation dans des milieux agressifs, y compris le chlore.

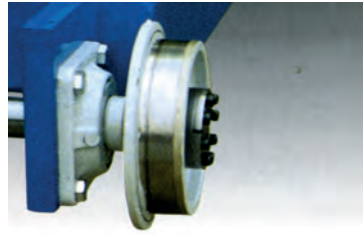


Table élévatrice type E5-80T45, à **plate-forme basculante** sur un long côté.

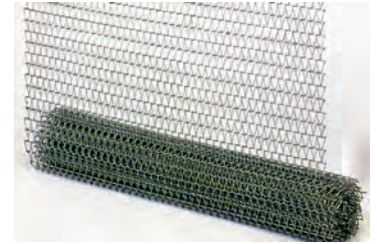
Accessoires pour tables élévatrices



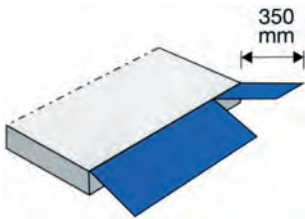
Balustrade, amovible ou boulonnée. Porte pivotante vers l'intérieur.



Roues de chemin de fer, avec son entraînement.



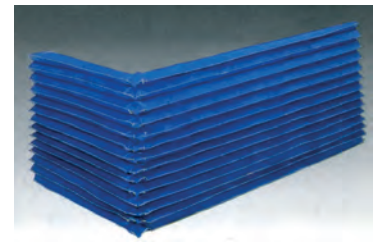
Protection latérale en mailles d'acier.



Clapets d'accès pour le (dé)chargement, à commande manuelle ou assistée.



Transporteur à rouleaux avec ou sans entraînement.

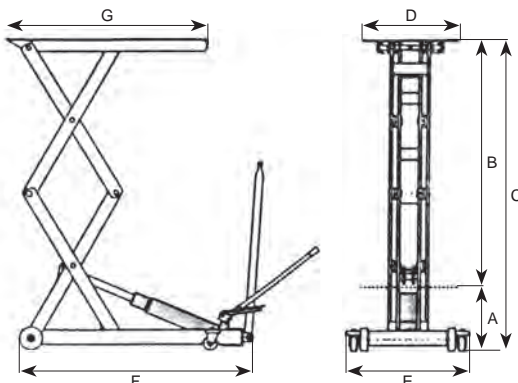


Protection par soufflet renforcé de fibres de verre. Protection par tôles d'acier disponible pour zones à hauts risques.

Tables élévatrices à simple et double ciseau vertical



- Un modèle à simple ciseau de 1500 kg, hauteur maximale 915 mm.
- Un modèle à double ciseau de 500 kg, hauteur maximale 1600 mm.
- Pédale d'approche rapide.
- Contrôle de la descente avec un système «homme mort» et sécurité de surcharge.
- Roues pivotantes pour une manœuvre aisée.
- Broches de sécurité pour bloquer la table à différentes hauteurs, empêchant tout risque de descente imprévue.
- Plateau très résistant, dimensions : 1000 x 500 mm.
- La conception (châssis et ciseau) est conforme aux normes de sécurité pour les tables élévatrices.



Réf.	CMU (kg)	a (mm)	B (mm)	C (mm)	D (mm)	E (mm)	F (mm)	G (mm)	Poids (kg)	Code art.
F005121	500	270	1285	1555	520	666	1242	1080	182	
F01571	1500	235	675	910	520	666	1242	1080	141	

